

FEIDER



BROYEUR À VÉGÉTAUX THERMIQUE

FBT400

MODE D'EMPLOI

ATTENTION : Lisez ce manuel avant d'utiliser cette machine !

SOMMAIRE

1. IDENTIFICATION.....	3
2. CONSIGNES DE SÉCURITÉ.....	4
3. SET UP.....	6
4. OPERATION.....	9
5. ENTRETIEN ET STOCKAGE.....	12
6. SERVICE.....	15
7. DÉCLARATION DE CONFORMITÉ.....	17
8. GARANTIE.....	18
9. PANNE PRODUIT.....	19
10. EXCLUSIONS DE GARANTIE	20

1. IDENTIFICATION

Identification de la machine (photo 1)

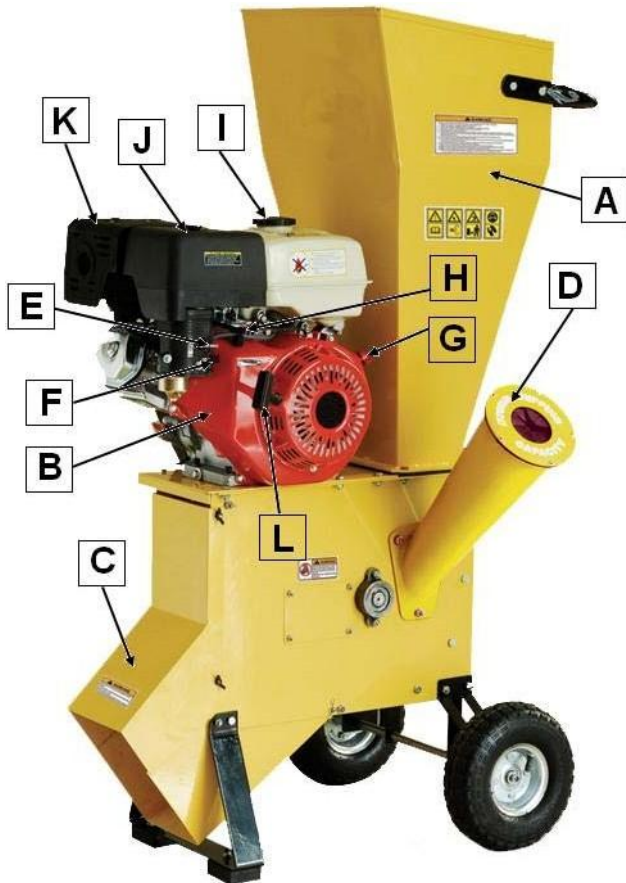

- A. Moteur
- B. Sortie de puce
- C. Entonnoir de déchetage
- D. Étranglement
- E. Robinet à essence
- F. Interrupteur ON/OFF
- G. Accélérateur
- H. Bouchon du réservoir de carburant
- I. Filtre à air
- J. Échappement
- K. Poignée de démarrage

Photo 1

Paramètres techniques

Modèle	FBT400
Capacité de déchetage	102mm
Type de moteur	OHV 4 temps
Système de démarrage	Le recul
Déplacement	420cm ³
Puissance du moteur	9.3 kW
Vitesse du moteur	3600/min
Volume de carburant	6.5L
Volume d'huile	1.1L
Poids	92kg
Émissions sonores	Niveau de puissance acoustique garanti : 112 dB(A) LpA:94,7dB(A) ; K=3dB(A) LwA : 108.3dB(A) ; K=3dB(A)
Type de carburant	Essence sans plomb

2. CONSIGNES DE SÉCURITÉ

IMPORTANT

LIRE ATTENTIVEMENT AVANT UTILISATION À CONSERVER POUR RÉFÉRENCE ULTÉRIEURE

Formation

Familiarisez-vous avec le manuel du propriétaire avant d'essayer d'utiliser cet appareil.

Préparation

- 1) Ne laissez pas les enfants utiliser cet appareil ;
- 2) Ne pas faire fonctionner cet appareil à proximité de spectateurs ;
- 3) Ne pas faire fonctionner les machines à moteur dans un endroit fermé, car les gaz d'échappement d'un moteur contiennent du monoxyde de carbone, qui est incolore, inodore et insipide ; le monoxyde de carbone peut être extrêmement dangereux dans les endroits fermés ;
- 4) Porter des protections auditives et des lunettes de sécurité à tout moment lors de l'utilisation de la machine ;
- 5) Évitez de porter des vêtements amples ou comportant des cordons ou des attaches qui pendent ;
- 6) N'utilisez la machine que dans un espace ouvert (par exemple, pas à proximité d'un mur ou d'un autre objet fixe) et sur une surface ferme et plane ;
- 7) N'utilisez pas la machine sur une surface pavée ou en gravier où les matériaux éjectés pourraient causer des blessures ;
- 8) Avant de démarrer la machine, vérifiez que toutes les vis, écrous, boulons et autres fixations sont correctement fixés et que les protections et les écrans sont en place. Remplacez les étiquettes endommagées ou illisibles ;
- 9) Soyez très prudent lorsque vous manipulez des carburants. Ils sont inflammables et leurs vapeurs sont explosives. Les points suivants doivent être respectés :
 - n'utiliser qu'un récipient homologué ;
 - Ne jamais retirer le bouchon du réservoir ou ajouter du carburant lorsque la source d'énergie est en marche. Laisser refroidir le moteur et les composants du système d'échappement avant de faire le plein ;
 - ne pas fumer ;
 - ne jamais faire le plein de la machine à l'intérieur ;
 - ne jamais ranger l'appareil ou le réservoir de carburant dans un endroit où il y a une flamme nue, comme un chauffe-eau ;
 - si du carburant est renversé, n'essayez pas de démarrer la source d'énergie, mais éloignez la machine de la zone de renversement avant de la démarrer ;
 - toujours remettre en place et bien serrer le bouchon du réservoir après avoir fait le plein ;
 - Si le réservoir de carburant est vidangé, cette opération doit être effectuée à l'extérieur.

Fonctionnement

- 1) Avant de démarrer la machine, vérifiez que la chambre d'alimentation est vide ;
- 2) Tenez votre visage et votre corps à l'écart de l'ouverture d'alimentation ;
- 3) Ne pas laisser les mains ou toute autre partie du corps ou des vêtements à l'intérieur de la chambre d'alimentation, de la goulotte d'éjection ou à proximité d'une pièce mobile ;
- 4) Garder l'équilibre et les pieds en permanence. Ne vous étendez pas trop. Ne vous tenez jamais à un niveau plus élevé que la base de la machine lorsque vous l'alimentez en matériau ;
- 5) Toujours se tenir à l'écart de la zone de décharge lors de l'utilisation de cette machine ;
- 6) Lors de l'introduction du matériau dans la machine, veillez à ce que des morceaux de métal, des pierres, des bouteilles, des boîtes de conserve ou d'autres objets étrangers n'y soient pas introduits ;
- 7) Si le mécanisme de coupe heurte des objets étrangers ou si la machine commence à émettre

des bruits ou des vibrations inhabituels, coupez la source d'alimentation et laissez la machine s'arrêter. Débranchez le fil de la bougie d'allumage (l'unité électrique est déconnectée de l'alimentation) et prenez les mesures suivantes :

- vérifier qu'il n'y a pas de dommages ;
- vérifier et serrer les pièces desserrées ;
- Faire remplacer ou réparer les pièces endommagées par des pièces ayant des spécifications équivalentes.

8) Ne pas laisser le produit traité s'accumuler dans la zone d'éjection ; cela peut empêcher une bonne éjection et provoquer un rebond du produit à travers l'ouverture d'admission de l'alimentation ;

9) Si la machine se bouche au niveau de l'orifice d'entrée ou de la goulotte d'éjection, coupez l'alimentation électrique et débranchez le fil de la bougie ou retirez la clé de contact avant d'éliminer les débris de l'orifice d'entrée ou de la goulotte d'éjection. Veillez à ce que la source d'alimentation ne soit pas encombrée de débris ou d'autres accumulations afin d'éviter de l'endommager ou de provoquer un incendie. N'oubliez pas que le fait d'actionner le mécanisme de démarrage d'une machine à moteur entraîne toujours le déplacement du dispositif de coupe ;

10) maintenir tous les protecteurs et déflecteurs en place et en bon état de fonctionnement ;

11) Ne pas modifier les réglages du régulateur de la source d'alimentation ; le régulateur contrôle la vitesse maximale de fonctionnement en toute sécurité et protège la source d'alimentation et toutes les pièces mobiles contre les dommages causés par une vitesse excessive. En cas de problème, faire appel à un service agréé ;

12) Ne transportez pas cette machine lorsque la source d'alimentation est en marche ;

13) Coupez la source d'énergie et débranchez le câble de la bougie d'allumage (l'unité électrique est déconnectée de l'alimentation) chaque fois que vous quittez la zone de travail ;

14) Ne pas incliner la machine lorsque la source d'alimentation est en marche.

Entretien et stockage

a) Lorsque la machine est arrêtée pour l'entretien, l'inspection ou le stockage, ou pour changer un accessoire, coupez la source d'énergie, débranchez le fil de la bougie d'allumage, assurez-vous que toutes les pièces mobiles se sont complètement arrêtées et, si la machine est équipée d'une clé, retirez la clé. Laissez la machine refroidir avant d'effectuer toute inspection, tout réglage, etc.



b) Entreposez la machine dans un endroit où les vapeurs de carburant ne risquent pas d'atteindre une flamme nue ou une étincelle. En cas d'entreposage prolongé, faites fonctionner l'appareil à sec. Laissez toujours la machine refroidir avant de la ranger ;





c) Lors de l'entretien du dispositif de coupe, il faut savoir que, même si la source d'énergie ne démarre pas en raison du dispositif de verrouillage du protecteur, le dispositif de coupe peut toujours être actionné par un mécanisme de démarrage manuel.

Consignes de sécurité supplémentaires pour les appareils équipés d'un dispositif d'ensachage

a) éteindre l'unité motrice avant d'attacher ou d'enlever le sac.

Expliquer les symboles

	Lire le manuel de l'opérateur.
	Tenir les passants à l'écart.

	<p>Danger - Lames en rotation. Garder les mains et les pieds à l'écart des ouvertures lorsque la machine est en marche.</p>
	<p>Porter un équipement de protection des yeux et des oreilles.</p>
	<p>Ne pas utiliser comme marchepied.</p>
	<p>Niveau de puissance acoustique garanti.</p>

3. SET UP

Mise en place de la sécurité

⚠ WARNING

Cette machine présente des risques de blessures graves pour les utilisateurs non formés. Lisez l'intégralité de ce manuel pour vous familiariser avec les commandes et les opérations avant de démarrer la machine.

Considérations relatives au site

Localisation

Le broyeur doit être placé sur une surface ferme et plate, en herbe ou en terre, afin d'éviter que la machine ne bascule. NE PAS placer la machine sur du béton, de l'asphalte ou d'autres surfaces dures. Les copeaux pourraient rebondir sur la surface dure et provoquer des blessures.

Dégagements de travail

Tenez compte de la longueur du matériau à traiter dans la machine et assurez-vous que la hauteur au-dessus de la déchiqueteuse/du broyeur est suffisante pour accueillir le matériau.

Veillez à ce que l'appareil soit situé à proximité de l'endroit où les puces seront utilisées afin de réduire le transport.

Restez à l'écart de la zone d'éjection. Assurez-vous que toutes les personnes présentes, les enfants, les animaux domestiques ou les objets que vous ne voulez pas voir endommagés ou recouverts de copeaux sont à l'écart de la zone d'éjection.

Assemblée

Les principaux composants de ce broyeur ont été assemblés en usine. Quelques opérations d'assemblage mineures sont nécessaires. Le processus d'assemblage utilisera toutes les pièces et le matériel énumérés dans l'inventaire.

N'ESSAYEZ PAS de démarrer cette machine tant que l'assemblage n'est pas terminé. Des blessures graves et des dommages à la machine pourraient en résulter.

Pour assembler la déchiqueteuse/le broyeur :

1. Retournez la déchiqueteuse/broyeur et retirez les boulons indiqués sur la **photo 2**. NE retournez PAS la déchiqueteuse/broyeur une fois qu'elle est pleine d'huile et de gaz. L'huile et le gaz se répandront.

Pour la fixation de la jambe : 3pcs Boulon M8x20, 1pc Boulon M8x200, 1pc Tube de support, 3pcs Rondelle Ø8, 3pcs Contre-écrou M8.

Pour la fixation de l'assemblage de la roue : 2pcs Boulon M8x200, 2pcs Tube de support, 2pcs Rondelle Ø8, 2pcs Contre-écrou M8.

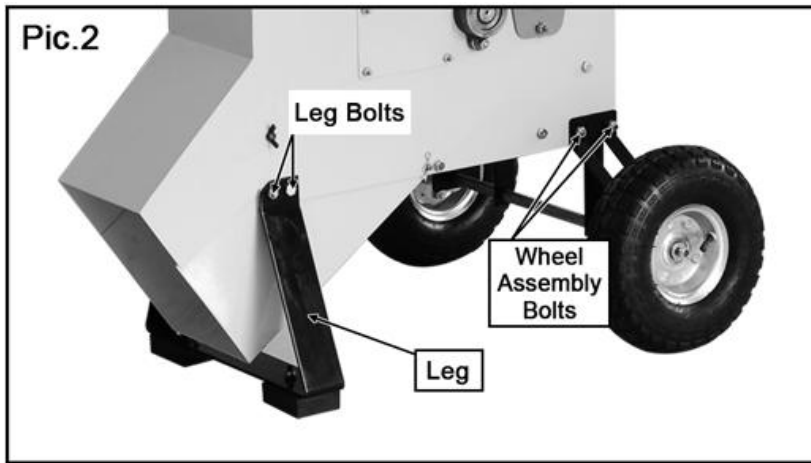

Pic.2 Fixation de la jambe

2. Fixez la roue et la jambe à l'aide des boulons retirés à l'**étape 1**.
3. Placez la poignée sur la trémie et alignez tous les trous. Fixez-la avec une rondelle plate (Ø8, 4 pièces), une rondelle élastique (Ø8, 4 pièces) et un boulon (M8x20, 4 pièces). (Voir **photo 3**)



Pic.3 Installation de la poignée

4. Placez l'entonnoir sur les goujons situés sur le côté du broyeur et fixez-le avec une rondelle plate (Ø8, 3pcs), une rondelle élastique (Ø8, 3pcs) et un contre-écrou (M8, 3pcs). (Voir **photo 4**)

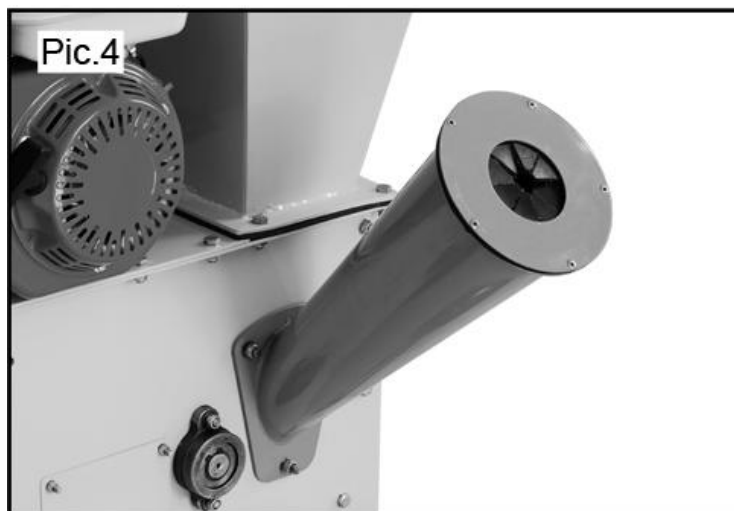

Pic.4 Installation de l'entonnoir

5. Monter le filet de clôture à l'aide des 4 vis et des 4 écrous. (voir **photo 5**)



Pic.5 Installation d'un filet de clôture

6. Avant d'utiliser l'appareil, remplissez le moteur d'huile et de gaz conformément aux instructions.

NOTICE

Le moteur de ce broyeur ne contient pas d'huile à la livraison. Ajoutez de l'huile avant d'utiliser le broyeur, sinon le moteur se grippera.

Remplissage de l'huile moteur

Placez la machine sur une surface plane et retirez le bouchon de remplissage d'huile (**photo 5**)(5.1).

Ajouter de l'huile moteur jusqu'au niveau supérieur de la jauge (**photo 6**)(6.1).

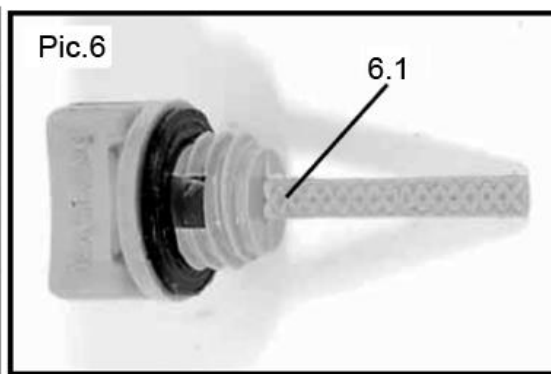
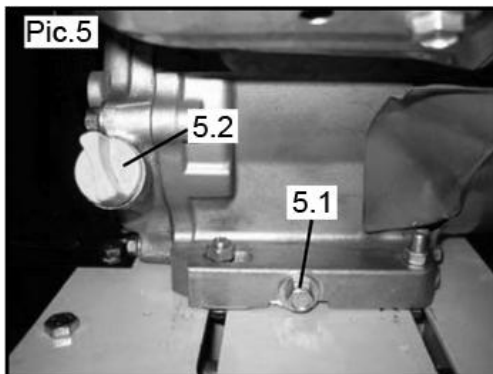

Remplissage du réservoir de carburant

La déchiqueteuse/broyeuse est équipée d'un moteur à quatre temps qui fonctionne à l'essence sans plomb. Utilisez un entonnoir approprié pour transférer le carburant dans le réservoir du moteur, en veillant à ne pas renverser de carburant et à ne pas trop remplir le réservoir. Le réservoir de carburant ne doit pas être rempli au-dessus du filtre à carburant, comme le montre la **photo 7**.

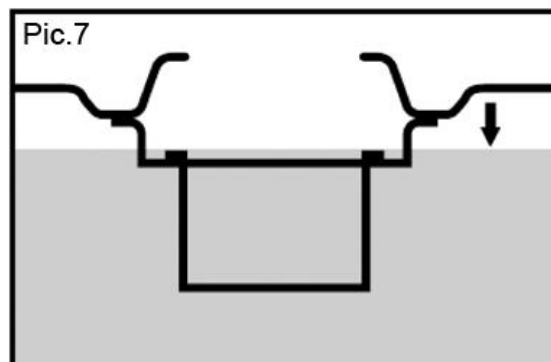

4. OPERATION

Sécurité des opérations

⚠WARNING

L'utilisation de cette machine sans équipement de protection approprié peut entraîner des dommages aux yeux, aux mains et aux oreilles. Portez toujours des lunettes de sécurité, une protection auditive et des gants en cuir lorsque vous utilisez cette machine.

⚠WARNING

Les cheveux et les vêtements lâches risquent de se prendre dans les machines et de provoquer des blessures graves. Gardez les vêtements amples et les cheveux longs à l'écart des machines en mouvement.

NOTICE

Si vous n'avez jamais utilisé ce type de machine ou d'équipement, nous vous recommandons vivement de lire des livres, des magazines spécialisés ou de suivre une formation formelle avant de commencer tout projet.

NOTICE

Le moteur de ce broyeur ne contient pas d'huile à la livraison. Ajoutez de l'huile avant d'utiliser le broyeur, sinon le moteur se grippera.

Déchiquetage

Comprenez et suivez toutes les précautions de sécurité énumérées dans la **SECTION1 : SÉCURITÉ** avant d'utiliser l'appareil.

Ce broyeur est destiné à broyer les déchets de jardin et d'élagage tels que les branches vertes, les brindilles, les broussailles, les lianes et les herbes hautes. NE PAS utiliser ce broyeur pour broyer des débris de construction, du plastique, des produits en papier, de la corde ou de la ficelle, ou tout autre matériau pouvant contenir du métal.

Remarque : *Enlevez les clous, les cordes, les ficelles ou les pierres qui peuvent être enfoncés dans les racines avant d'introduire le matériau dans le broyeur.*

Pour faire fonctionner la déchiqueteuse/le broyeur :

1. Placez la déchiqueteuse/le broyeur sur une surface plane et ferme, en terre ou en herbe, et orientez la sortie dans une direction sûre.
2. Vérifier les niveaux d'huile et de gaz avant de démarrer le moteur.
3. Placez le sac sur la goulotte et attachez-le solidement.
4. Assurez-vous que la trémie et l'entonnoir sont vides avant de démarrer le moteur. S'il y a de la matière dans la trémie ou l'entonnoir, le cordon de démarrage peut s'arrêter brusquement, entraînant le basculement du broyeur ou des blessures à la main ou au bras.
5. Mettez une protection pour les yeux et les oreilles, ainsi que des gants, démarrez la déchiqueteuse/le broyeur comme indiqué dans le manuel, puis réglez l'accélérateur sur "rapide".
6. Placez-vous sur le côté de la trémie et assurez-vous d'avoir une position stable et un pied ferme.

Pour démarrer la déchiqueteuse/le broyeur :

Tourner le levier de carburant en position ON (**photo 8**)(8.1). Placer le levier de starter en position ON (**photo 9**)(9.1).

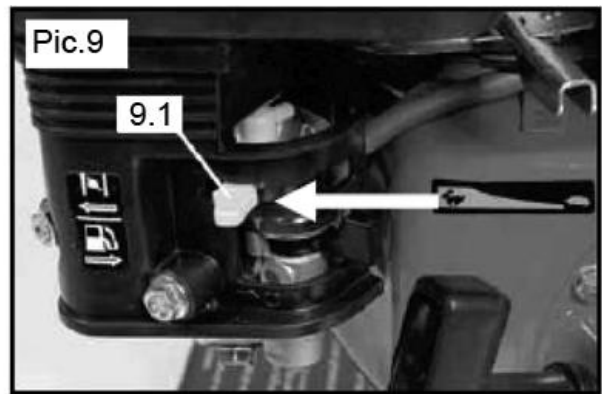
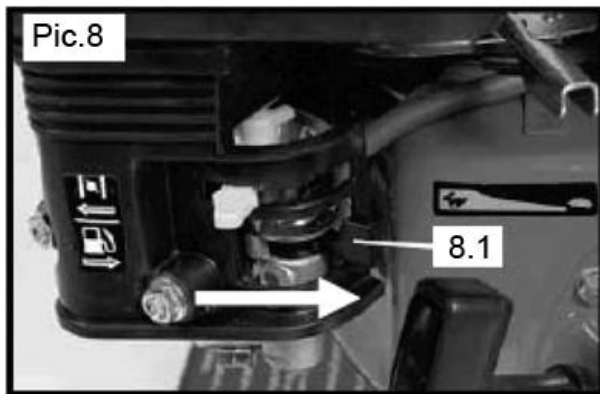

Mettre l'interrupteur ON/OFF du moteur en position ON (**photo 10**)(10.1).

Maintenez fermement le moteur avec une main sur le cadre. De l'autre main, saisissez la poignée du cordon du démarreur à rappel et tirez lentement jusqu'à ce que vous sentiez une résistance indiquant que le démarreur à rappel est enclenché. Lorsque vous sentez une résistance, tirez fortement sur le cordon (**photo 11**). Continuer cette procédure jusqu'à ce que le moteur démarre.

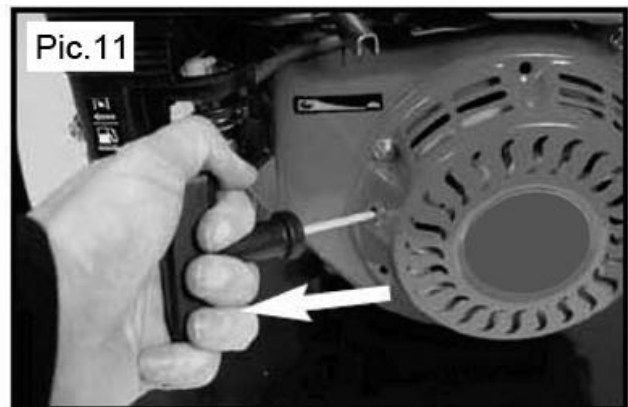
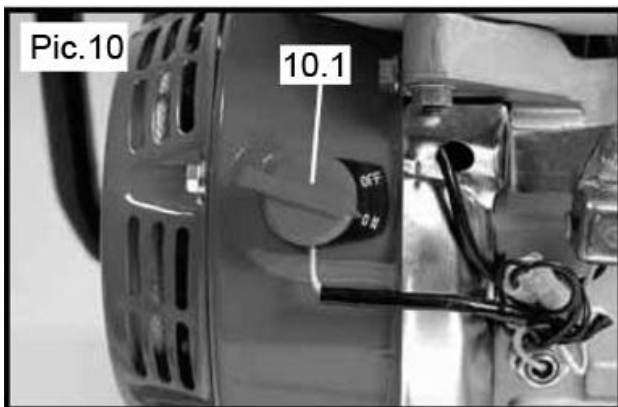

Lorsque le moteur a été démarré avec succès et qu'il tourne sans problème, ramenez le levier du starter en position OFF (**photo 12**)(12.1).

Lorsque le moteur tourne, la vitesse peut être réglée en déplaçant la commande de l'accélérateur. (**Pic.13**)(13.1) en position haute (indiquée par un lièvre), moyenne ou basse (indiquée par une tortue).

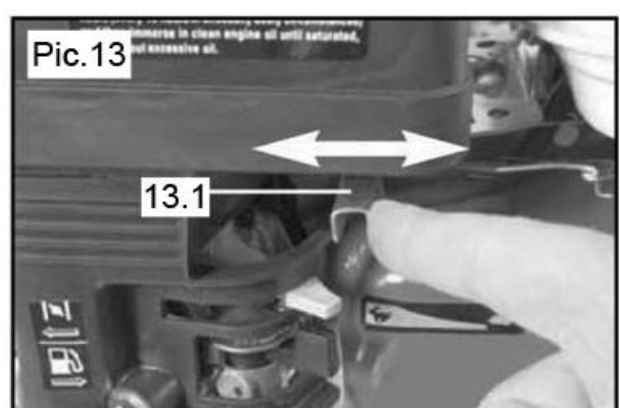
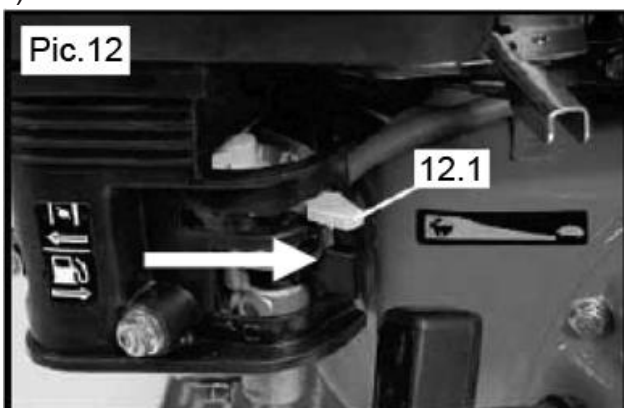

Pour arrêter la déchiqueteuse/le broyeur :

Pour arrêter le moteur, placez l'interrupteur ON/OFF du moteur en position OFF (**photo 14**)(14.1). Lorsque le moteur est arrêté et avant de le ranger, tournez le levier de carburant en position OFF comme indiqué sur la **photo 15** (15.1).

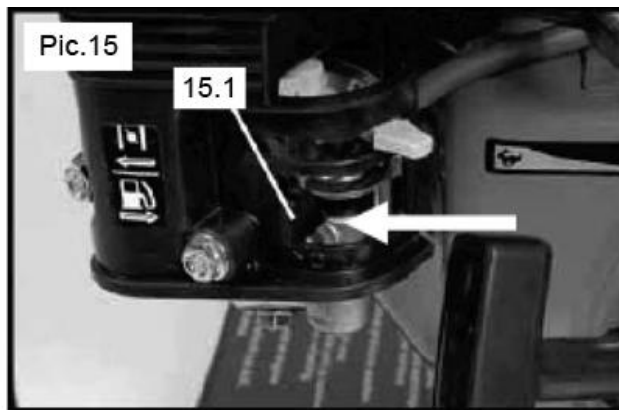
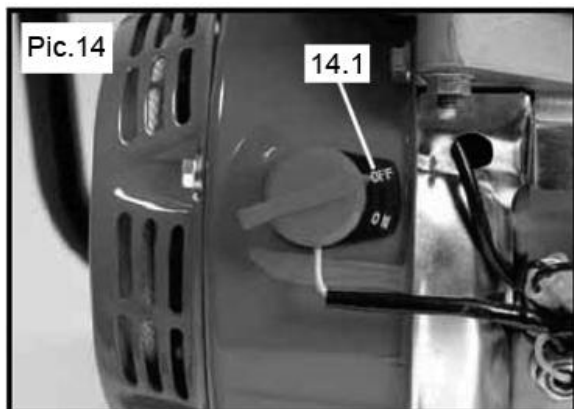

Pour déchiqueter les brindilles, les feuilles et les broussailles :

1. Versez lentement le matériau dans la trémie. N'essayez PAS de verser trop de matériau à la fois, sinon la machine se bloquera.
2. Utilisez une branche de 1" de diamètre pour pousser le matériau dans la trémie si nécessaire (voir **photo 16**). N'UTILISEZ PAS vos mains !



Pic.16 Broyage des feuilles

Remarque : Placez l'accélérateur en position de ralenti ou mettez le broyeur à l'arrêt lorsque vous n'êtes pas en train de broyer ou de déchiqueter.

3. **Éteignez la** machine, laissez toutes les pièces mobiles s'arrêter complètement et débranchez le fil de la bougie avant de déplacer la machine, de vider le sac, de déboucher les entrées ou les sorties, de remplir le réservoir de gaz ou d'effectuer l'entretien et les réparations.

Conseils pour le déchiquetage

- Introduisez lentement le matériau dans la déchiqueteuse/le broyeur. Si le moteur commence à s'enliser, c'est que l'alimentation est trop rapide.
- Les racines et les matériaux sales émoussent ou endommagent les lames.
- Retirez souvent les copeaux. Si vous laissez les copeaux s'accumuler jusqu'à la sortie, celle-ci se bouchera.
- Évitez de broyer des feuilles ou des broussailles mouillées afin de réduire les risques de colmatage. Si vous devez broyer des matières humides, alternez les matières humides et les matières sèches.

Pour déchiqueter les branches :

1. Placez-vous sur le côté de la trémie et assurez-vous d'avoir une position stable et un pied ferme.
2. Retirez les brindilles et les petites branches de la branche si elles risquent de s'accrocher aux bords de l'entonnoir et d'empêcher la branche d'y entrer.
3. Placez les branches dans l'entonnoir, l'extrémité épaisse en premier, et laissez les lames tirer la branche dans l'entonnoir (voir **photo 17**).



Pic.17 Branches déchiquetées

4. Une fois le broyage terminé, **éteignez la** machine, laissez toutes les pièces mobiles s'arrêter complètement et débranchez le fil de la bougie avant de déplacer la machine, de vider le sac, de déboucher les entrées ou les sorties, de remplir le réservoir d'essence ou d'effectuer des travaux d'entretien ou de réparation.

Conseils pour le déchiquetage

- NE PAS introduire dans l'entonnoir des matériaux d'un diamètre supérieur à celui indiqué sur le couvercle de l'entonnoir. Les grosses branches feront caler le moteur.
- Le chipping du bois lorsqu'il est vert est plus facile pour la machine. Les lames resteront aiguisées plus longtemps.
- Le déchiqueteur/broyeur fonctionnera mieux si les lames sont bien affûtées. Faites pivoter, affûtez ou remplacez les lames dès que les performances du broyeur commencent à se dégrader.

5. ENTRETIEN ET STOCKAGE

⚠WARNING

Éteignez la machine, laissez toutes les pièces mobiles s'arrêter complètement et débranchez le fil de la bougie avant de déplacer la machine, de vider le sac, de déboucher les entrées ou les sorties, de remplir le réservoir de gaz ou d'effectuer l'entretien et les réparations.

Inspection visuelle

Avant et après l'utilisation de la déchiqueteuse/du broyeur, inspectez attentivement la machine pour vérifier qu'il n'y a pas de pièces détachées ou de dommages.

- Vérifiez que la trémie, la protection de la trémie et l'entonnoir ne présentent pas de fissures, de trous ou de boulons desserrés.
- Vérifiez que le cadre de la boîte n'est pas fissuré ou endommagé.
- Vérifiez que l'ensemble de la machine ne comporte pas de boulons ou de vis desserrés.
- Vérifiez que les lames et les marteaux ne présentent pas de fissures ou de bosses.
- Vérifier le niveau d'huile moteur.

Nettoyage

Nettoyez la machine après chaque utilisation. Laissez le moteur refroidir et retirez le fil de la bougie. Brossez ou aspirez les copeaux de bois et essuyez la poussière restante sur l'extérieur de la machine à l'aide d'un chiffon sec. NE Rincez PAS la déchiqueteuse/le broyeur à l'eau. Retirez les copeaux ou les débris de la trémie et de la goulotte d'éjection.

Il est beaucoup plus difficile de nettoyer la machine si vous la laissez reposer pendant un certain

temps après l'avoir utilisée. Vous devrez peut-être utiliser un nettoyant pour moteur afin d'éliminer les résines accumulées dans le moteur. Les nettoyants pour moteurs sont disponibles dans la plupart des magasins de pièces détachées.

Entretien du moteur

Bougie d'allumage

La bougie doit être retirée toutes les 50 heures de fonctionnement. Vérifiez la couleur des dépôts sur l'extrémité de la bougie d'allumage, elle doit être de couleur "Tan". Enlevez tous les dépôts à l'aide d'une brosse dure, une brosse métallique en laiton étant idéale. Vérifiez l'écartement des bougies (**photo 18**)(18.1) et ajustez-le si nécessaire. L'écartement correct doit être de 0,7 à 0,8 mm.

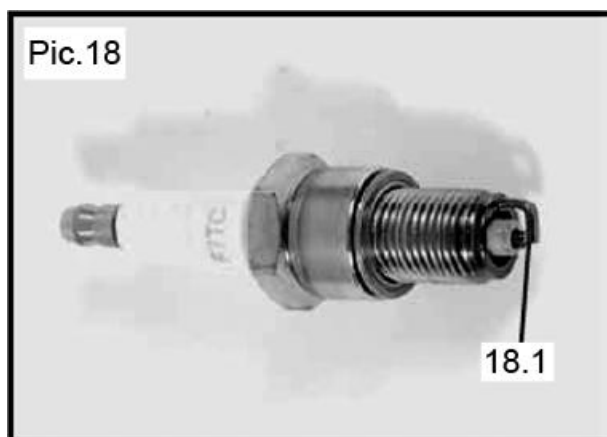

Remplacement de l'huile moteur

Placez la machine sur une surface plane et faites chauffer le moteur pendant plusieurs minutes. Arrêtez ensuite le moteur.

Retirer le bouchon de remplissage d'huile (**photo 5**)(5.1).

Placez un bac à huile sous le moteur. Retirez le bouchon de vidange d'huile (**photo 5**)(5.2) pour que l'huile puisse être complètement vidangée. Vous devrez utiliser un tube ou un autre dispositif similaire pour éviter que l'huile ne s'écoule sur le châssis de la déchiqueteuse/du broyeur.

Vérifiez le bouchon de vidange, le joint, le bouchon de remplissage d'huile et le joint torique et remplacez-les s'ils sont endommagés. Réinstallez le bouchon de vidange d'huile.

Ajouter de l'huile moteur jusqu'au niveau supérieur de la jauge (**photo 6**)(6.1).

Filtre à air

Toutes les 100 heures de fonctionnement ou tous les mois, le filtre à air (**photo 19**)(19.1) doit être démonté, examiné pour vérifier qu'il n'est pas détérioré et nettoyé. Nettoyez soigneusement le filtre à air à l'aide d'un dégraissant à base d'eau respectueux de l'environnement. Laissez-le sécher complètement, puis remplacez le filtre à air. Attention ! Ne jamais faire tourner le moteur sans filtre à air.

Filtre du réservoir de carburant

Toutes les 150 heures de fonctionnement ou tous les trois mois, le filtre du réservoir de carburant (**photo 20**)(20.1) doit être retiré et nettoyé. Retirez le bouchon de remplissage du réservoir de carburant et le filtre, nettoyez soigneusement le filtre à l'aide d'un dégraissant à base d'eau respectueux de l'environnement et remettez-le en place.

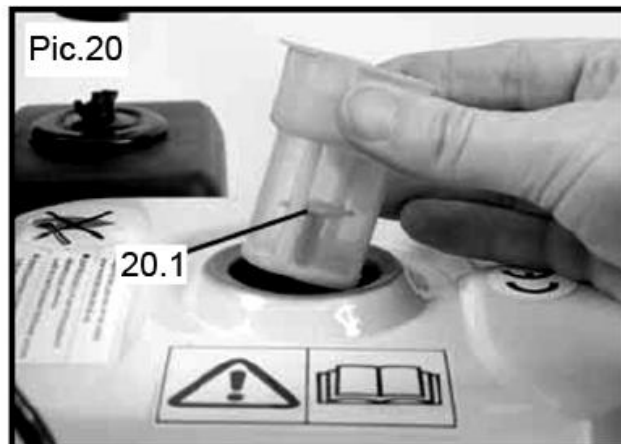
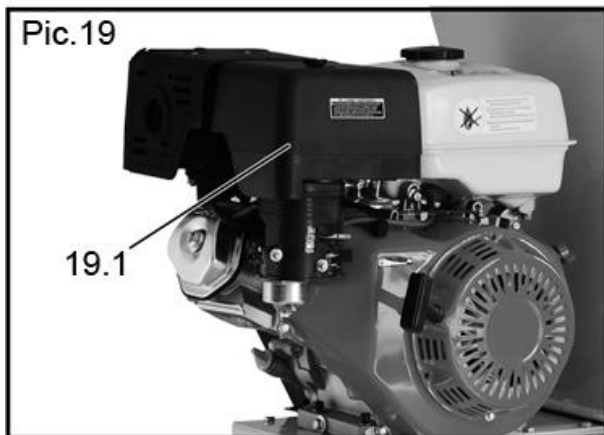

Remplacement des lames

Affûtez ou remplacez les lames dès que la performance de déchiquetage commence à se détériorer, ou si vous remarquez des bosses, des éclats ou des fissures.

Pour effectuer cette procédure :

1. ÉTEINDRE **LA** MACHINE, LAISSER TOUTES LES PIÈCES MOBILES S'ARRÊTER COMPLÈTEMENT ET DÉBRANCHER LE FIL DE LA BOUGIE D'ALLUMAGE !
2. Retirez la plaque de protection latérale pour exposer les lames. (voir **photo 21**)
3. Retirer une pale, faire tourner la roue et retirer la seconde pale.
4. Faites affûter les lames d'origine par un professionnel ou commandez un jeu de remplacement, puis réinstallez les lames.
5. Remettre en place la plaque de recouvrement latérale et refixer le fil de la bougie.

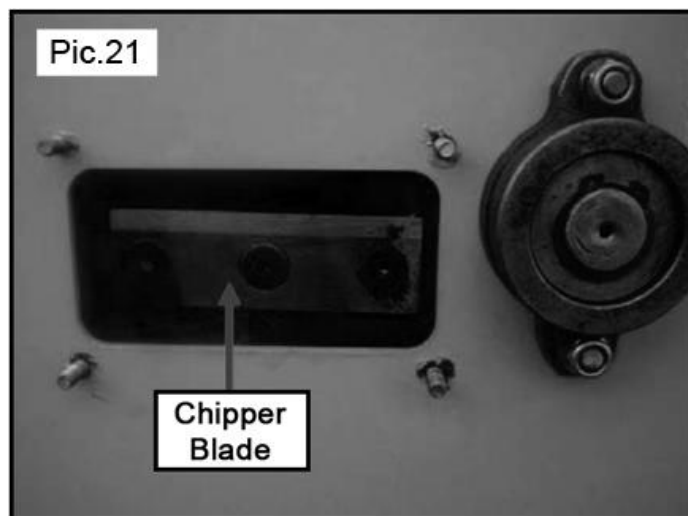

Pic.21 Lame de déchiquetage

Remplacement de la courroie trapézoïdale

Remplacez ou serrez la courroie trapézoïdale si vous remarquez que le moteur tourne mais que les lames du broyeur ne tournent pas.

Pour effectuer cette procédure :

1. ÉTEINDRE **LA** MACHINE, LAISSER TOUTES LES PIÈCES MOBILES S'ARRÊTER COMPLÈTEMENT ET DÉBRANCHER LE FIL DE LA BOUGIE D'ALLUMAGE !
2. Retirer le couvercle de la courroie trapézoïdale comme indiqué sur la **photo 22**.

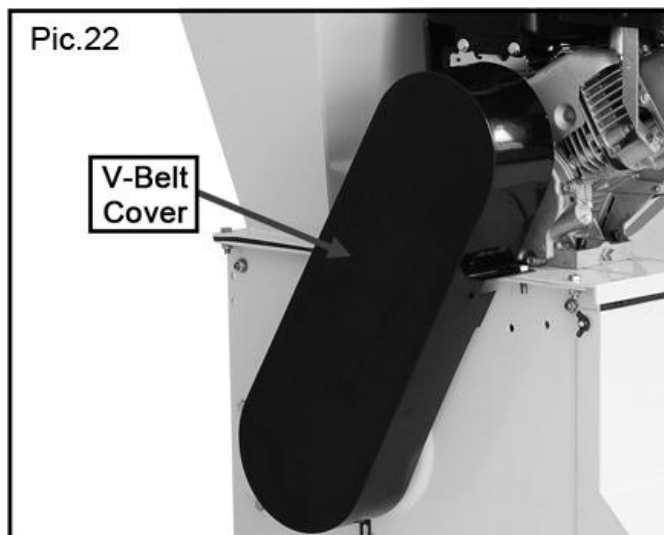

3. Roulez la courroie hors des poulies et installez la nouvelle courroie.
4. Remettre en place le couvercle de la courroie trapézoïdale et refixer le fil de la bougie d'allumage.

Stockage

Respectez les consignes suivantes lorsque vous rangez votre déchiqueteuse/broyeuse.

- Retirez le fil de la bougie d'allumage pour éviter tout démarrage non autorisé.
- Videz le sac avant de le ranger pour éviter que le paillis ne pourrisse dans le sac.
- Placez le broyeur dans un endroit sec et plat. Si le broyeur est renversé, il peut y avoir des fuites d'huile et de gaz.
- NE PAS ranger le broyeur près d'une source d'inflammation, telle qu'un poêle à bois, un chauffage au gaz ou électrique, ou un appareil ou un chauffage doté d'une veilleuse.
- Stockez le broyeur dans un endroit bien ventilé. NE PAS stocker la déchiqueteuse dans un endroit où les émanations de gaz toxiques pourraient pénétrer dans des zones habitées par des humains ou des animaux.
- Fermez le déflecteur de la goulotte d'éjection et placez les couvercles sur la trémie et l'entonnoir pour éviter que des objets ou des bestioles ne pénètrent dans la machine.
- Si le moteur n'est pas utilisé ou doit être stocké pendant plus d'un mois, la procédure de stockage suivante doit être appliquée. Vidangez tout le carburant du réservoir et du carburateur en vous assurant que tout le carburant a été enlevé. Retirez la bougie d'allumage et versez environ une cuillère à soupe d'huile moteur propre dans le trou de la bougie. Le contact étant coupé, tirez doucement sur le cordon du démarreur à rappel à plusieurs reprises. Remettez la bougie en place et continuez à tirer sur le cordon du lanceur à rappel jusqu'à ce que le piston soit sur la course de compression (lorsqu'une résistance est ressentie), puis arrêtez de tirer.

6. SERVICE

Passez en revue les procédures de dépannage de cette section pour réparer votre machine en cas de problème.

⚠WARNING

Éteignez la machine, laissez toutes les pièces mobiles s'arrêter complètement et débranchez le fil de la bougie avant de déplacer la machine, de vider le sac, de déboucher les entrées ou les sorties, de remplir le réservoir de gaz ou d'effectuer l'entretien et les réparations.

Dépannage

Symptômes	Possible Cause	Solutions possibles
Le moteur ne démarre pas	<ol style="list-style-type: none"> 1. Les leviers de commande ne sont pas dans la bonne position pour démarrer. 2. Le fil de la bougie d'allumage n'est pas connecté à la bougie d'allumage ou est défectueux. 3. Pas de gaz, ou le gaz est vieux et vicié. 4. Le filtre à air est sale. 5. L'huile-moteur est basse. 6. Conduite de carburant bloquée. 	<ol style="list-style-type: none"> 1. Assurez-vous que l'interrupteur ON / OFF est sur ON, que le robinet d'arrivée de carburant est ouvert et que les commandes d'étranglement et d'accélérateur sont en position de démarrage. 2. Connecter le fil de bougie ou remplacer la bougie. 3. Si vide, remplissez le réservoir. S'il est plein, vidangez le gaz puis remplissez le réservoir avec du gaz frais. 4. Nettoyez le filtre à air. 5. Ajouter de l'huile au moteur. 6. Nettoyer la conduite de carburant.
Le moteur ne tourne pas bien.	<ol style="list-style-type: none"> 1. Le moteur est chaud et le starter est toujours en position STARTER. 2. Le filtre à air est sale. 3. Carburant éventé, eau ou saleté dans le carburant, conduite de carburant obstruée. 	<ol style="list-style-type: none"> 1. Amenez le starter sur la position RUN. 2. Nettoyez le filtre à air. 3. Videz le réservoir de carburant, nettoyez la conduite de carburant et remplissez le réservoir avec de l'essence fraîche.
Le moteur surchauffe	<ol style="list-style-type: none"> 1. Copeaux et sciure de bois autour du moteur. 2. Filtre à air sale. 	<ol style="list-style-type: none"> 1. Nettoyez le moteur. 2. Nettoyez le filtre à air.
La machine vibre ou fait des bruits inhabituels	<ol style="list-style-type: none"> 1. Pièces desserrées ou endommagées. 2. La roue ou les pales sont recouvertes de résidus ligneux ou de morceaux de bois. 	<ol style="list-style-type: none"> 1. Vérifiez les lames, les marteaux, la turbine et toutes les connexions. Serrer, réparer ou remplacer les pièces desserrées ou endommagées. 2. Nettoyez la roue et les pales.
La déchiqueteuse / déchiqueteuse ne déchiquette plus et ne déchiquette pas bien.	<ol style="list-style-type: none"> 1. Lames et marteaux émoussés ou endommagés. 2. Courroie trapézoïdale desserrée, usée ou endommagée. 	<ol style="list-style-type: none"> 1. Affûtez ou remplacez les lames et vérifiez si les marteaux sont endommagés. 2. Remplacez ou serrez la courroie trapézoïdale.
Les copeaux ne sortent pas de la goulotte d'éjection et ne sortent pas lentement.	<ol style="list-style-type: none"> 1. La goulotte de décharge ou la trémie est bouchée. 2. Régime moteur insuffisant. 	<ol style="list-style-type: none"> 1. Eteignez le moteur, débranchez la bougie, puis nettoyez la machine 2. Déplacez la manette des gaz sur FAST.

7. DÉCLARATION DE CONFORMITÉ



BUILDER SAS

32 rue Aristide Bergès - Z.I. du Casque - 31270 Cugnaux - France

Tel : +33 (0) 5.34.508.508 Fax : +33 (0) 5.34.508.509

Déclare que la machine désignée ci-dessous :

BROYEUR À VÉGÉTAUX THERMIQUE

FBT400

S/N : 20250607847-20250607866

Est conforme aux exigences de la **Directive Machine 2006/42/EC** et aux Directives Européennes suivantes : **Directive CEM 2014/30/EU**

Directive sur les émissions (UE) 2016/1628 & 2017/656/EU

Directive 2000/14/CE Annexe VI, 2005/88/CE

Cet outil est également conforme aux normes suivantes :

EN 13683:2003/A2:2011

EN ISO14982:2009

Niveau de puissance acoustique garanti : 112 dB(A)

Niveau de puissance acoustique LwA : 108.3dB(A) ; K=3dB(A)

Responsable du dossier technique : Julia Zou
Cugnaux, 26/04/2025

Philippe MARIE / PDG

8. GARANTIE

Le fabricant garantit le produit contre les défauts de matériel et de fabrication pendant une période de 5 ans à compter de la date d'achat initiale. La garantie ne s'applique que si le produit est destiné à un usage domestique. La garantie ne couvre pas les pannes dues à l'usure normale.

Le fabricant s'engage à remplacer les pièces identifiées comme défectueuses par le distributeur désigné. Le fabricant n'accepte pas la responsabilité du remplacement de la machine, en tout ou en partie, et/ou des dommages qui en découlent.

La garantie ne couvre pas les pannes dues à :

Entretien insuffisant.

Assemblage, réglage ou fonctionnement anormal du produit.

Les pièces sont soumises à une usure normale.

La garantie ne s'étend pas aux :

Frais d'expédition et d'emballage.

L'utilisation de l'outil dans un but autre que celui pour lequel il a été conçu.

L'utilisation et l'entretien de la machine effectués d'une manière non décrite dans le manuel d'utilisation.

En raison de notre politique d'amélioration continue des produits, nous nous réservons le droit de modifier ou de changer les spécifications sans préavis. Par conséquent, le produit peut être différent des informations qu'il contient, mais une modification sera entreprise sans préavis si elle est reconnue comme une amélioration de la caractéristique précédente.

LIRE ATTENTIVEMENT LE MANUEL AVANT D'UTILISER LA MACHINE.

Lorsque vous commandez des pièces détachées, veuillez indiquer le numéro ou le code de la pièce, que vous trouverez dans la liste des pièces détachées de ce manuel. Conservez la facture d'achat, sans laquelle la garantie n'est pas valable. Pour vous aider avec votre produit, nous vous invitons à nous contacter par téléphone ou via notre site web :

+33 (0)9.70.75.30.30

<https://services.swap-europe.com/contact>

Vous devez créer un "ticket" via la plateforme web.

Inscrivez-vous ou créez votre compte.

Indiquer la référence de l'outil.

Choisissez l'objet de votre demande.

Décrivez votre problème.

Joignez ces fichiers : facture ou ticket de caisse, photo de la plaque d'identification (numéro de série), photo de la pièce dont vous avez besoin (par exemple : les broches de la fiche du transformateur qui sont cassées).



9. PANNE PRODUIT

QUE FAIRE SI MA MACHINE TOMBE EN PANNE ?

Si vous avez acheté votre produit dans un magasin :

- Assurez-vous que votre machine est complète, avec tous les accessoires fournis, et qu'elle est propre ! Dans le cas contraire, le réparateur refusera la machine.
- Se rendre au magasin avec la machine complète et le ticket de caisse ou la facture.

Si vous avez acheté votre produit sur un site web :

- Assurez-vous que votre machine est complète, avec tous les accessoires fournis, et qu'elle est propre ! Dans le cas contraire, le réparateur refusera la machine.
- Créez un ticket de service SWAP-Europe sur le site : <https://services.swap-europe.com>
Lors de la demande sur SWAP-Europe, vous devez joindre la facture et la photo de la plaque signalétique (numéro de série).

Contactez le centre de réparation pour vous assurer qu'il est disponible avant de déposer la machine.

Se rendre à la station de réparation avec la machine complète emballée, accompagnée de la facture d'achat et de la fiche d'assistance à la station téléchargeable après la demande de service sur le site de SWAP-Europe.

Veillez conserver l'emballage d'origine pour permettre le retour du service après-vente ou emballez votre machine avec un carton similaire de mêmes dimensions.

Pour toute question concernant notre service après-vente, vous pouvez faire une demande sur notre site web <https://services.swap-europe.com>.

Notre hotline reste disponible au +33 (9) 70 75 30 30.



10. EXCLUSIONS DE GARANTIE

LA GARANTIE NE COUVRE PAS :

- Démarrage et mise en place du produit.
- Les dommages résultant de l'usure normale du produit.
- Les dommages résultant d'une mauvaise utilisation du produit.
- Dommages résultant d'un montage ou d'une mise en service non conforme au manuel d'utilisation.
- Les pannes liées à la carburation au-delà de 90 jours et l'encrassement des carburateurs.
- Événements de maintenance périodique et standard.
- Actions de modification et de démontage qui annulent directement la garantie.
- Les produits dont le marquage d'authentification d'origine (marque, numéro de série) a été dégradé, modifié ou retiré.
- Remplacement des consommables.
- L'utilisation de pièces qui ne sont pas d'origine.
- Rupture de pièces à la suite d'impacts ou de projections.
- Les pannes d'accessoires.
- Défauts et leurs conséquences liés à une cause externe.
- Perte de composants et perte due à un vissage insuffisant.
- Découpage des composants et tout dommage lié au desserrage des pièces.
- Surcharge ou surchauffe.
- Mauvaise qualité de l'alimentation électrique : tension défectueuse, erreur de tension, etc.
- Les dommages résultant de la privation de jouissance du produit pendant le temps nécessaire aux réparations et plus généralement les frais liés à l'immobilisation du produit.
- Les frais d'un deuxième avis établi par un tiers à la suite d'un devis établi par un centre de réparation SWAP-Europe
- L'utilisation d'un produit qui présenterait un défaut ou une casse qui n'a pas fait l'objet d'un rapport immédiat et/ou d'une réparation auprès des services de SWAP-Europe.
- Détérioration liée au transport et au **stockage***.
- Lanceurs au-delà de 90 jours.
- Huile, essence, graisse.
- Les dommages liés à l'utilisation de carburants ou de lubrifiants non conformes.

* Conformément à la législation sur les transports, les dommages liés au transport doivent être déclarés aux transporteurs dans un délai maximum de 48 heures après constatation par lettre recommandée avec accusé de réception.

Ce document est un complément à votre avis, une liste non exhaustive.

Attention : toute commande doit être vérifiée en présence du livreur. En cas de refus du livreur, il vous faut simplement refuser la livraison et notifier votre refus.

Rappel : les réserves n'excluent pas la notification par lettre recommandée avec accusé de réception dans les 72 heures.

Information :

Les appareils thermiques doivent être hivernés à chaque saison (service disponible sur le site de SWAP-Europe). Les batteries doivent être chargées avant d'être stockées.

FEIDER



CE

BUILDER SAS

ZI, 32 RUE ARISTIDE BERGES – 312070 CUGNAUX – FRANCE

Fabriqué en RPC